



STANDAR OPERASIONAL DAN PROSEDUR







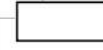
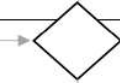

KEUANGAN

1. BOS
2. BOPD
3. GAJI BOPD

ALUR PENATAUSAHAAN BOPD

No.	Kegiatan	Pelaksana			Mutu Baku				Ket	
		Satuan Pendidikan	KCD	DISDIK PROV	Kelengkapan	Output	Renk Waktu			
							TAHAP 1	TAHAP 2		TAHAP 3
1	Sosialisasi Juknis BOPD				Bukti Kegiatan	Laporan Hasil Pelaksanaan Kegiatan	20 Feb 2022	-	-	
2	Cut Off Dapodik				1. Laptop/PC 2. Internet 3. Aplikasi Dapodik	Data Valid Jumlah Siswa	-	-	30 Agustus 2022	
3	Pelaksanaan Verifikasi Data NPH				1. PC, KTP Kepsok 2. Rekening Tabunga 3. PC. Ijin Memimpin 4. PC. Ijin Operasional 5. No. Surat Keluar NPH Sekolah.	Berkas NPH Sudah terverifikasi	10 Januari 2022	10 April 2022	10 Sept 2022	
4	Pencairan dana BOS				6. SK Salur dilaman BOS Kemendikbud	Dana Operasional	Pebruari	Mei	September	
5	Input RKAS BOS dalam Aplikasi Arkas				1. Laptop 2. Internet 3. RKAS 4. Aplikasi Arkas	RKAS Arkas yang sudah terverifikasi	04 Maret 2022	-	-	
6	Pelaporan bos secara online oleh sekolah melalui website bos kemdikbud.go.id				1. Laptop/PC 2. Internet 3. Format K7 4. Format K7a	Cetak K7a dilaman BOS Kemendikbud	05 April 2022	05 Sept 2022	05 Januari 2022	
7	Verifikasi dan Validasi RKAS Murni untuk pengesahan cabang dinas					RKAS	RKAS Yang sudah disahkan	-	13 Mei 2022	-
8	Pelaporan bos ringkas secara offline yaitu K7 dan K7a oleh sekolah ke Cabang dinas				1. K7 dan K7a Rekening Korang	K7 dan K7a yang sudah Terverval	10 April 2022	10 Sept 2022	10 Januari 2022	
9	Monitoring dan evaluasi Laporan Lengkap pertanggungjawaban bos sekolah				1. BKU 2. Buku Kas Tunai 3. Buku Bank 4. Buku Pajak 5. Buku Pemeriksaan dan Penutupan Kas 6. Kwitansi dan Nota Pembelanjaan 7. Serta Bukti Pendukunglainnya	Instrumen Pelaporan	15 April 2022	15 Sept 2022	15 Januari 2022	
10	Input RKAS BOS Perubahan dalam Aplikasi RKAS					RKAS Perubahan	RKAS Peruban			
11	Verifikasi dan Validasi RKAS Perubahan untuk pengesahan cabang dinas					RKAS Perubahan	RKAS Yang sudah terverval dan disahkan	-	-	20 Oktober 2022
12	Rekapitulasi Laporan Realisasi Penggunaan Dana BOS setiap sekolah (K8)					Format K7a	Format K8	20 April 2022	20 Sept 2022	20 Januari 2022

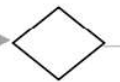

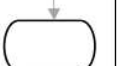





ALUR PENATAUSAHAAN BOPD

NO	URAIAN	PELAKSANA				MUTU BUKU			KET
		SEKOLAH	CADIN	DISDIK	BPKAD	KELENGKAPAN	OUTPUT	WAKTU	
1	Sosialisasi Juknis BOPD							Tanggal 25	
2	Pengajuan nota dinas Permohonan TU BOPD dari sekolah ke Cabang dinas		Tidak			Nota Dinas Pengajuan TU		Tanggal 26	
3	Verifikasi nota dinas permohonan TU	ya				Nota Dinas Pengajuan TU		Tanggal 27	
4	Penginputan usulan TU BOPD sekolah pada aplikasi SIPD Oleh Cabang Dinas					Laporan Realisasi Penguasaan dana BOPD		Tanggal 28	
5	Usulan SPP dan SPM TU BOPD dari cabang Dinas ke BPKAD					Hasil Cetak Hard Copy tahap ke 2		Tanggal 29 s/d 30	
6	Pelimpahan Dana BOPD ke sekolah dari rekening Cabang Dinas					Daftar SP2D pelimpahan		Tanggal 3 s/d 6	
7	Pembuatan LPJ BOPD bulan sebelumnya					Laporan Realisasi, BKU, Buku Kas, Buku bank, Buku Pajak		Tanggal 5 s/d 10	
8	Verifikasi LPJ BOPD					Laporan Realisasi		Tanggal 11 s/d 14	
9	Pengesahan LPJ BOPD					SPTJ		Tanggal 15 s/d 16	
10	Penyerahan laporan BOPD					Dokumen Fisik		Tanggal 17 s/d 20	

SOP PENCAIRAN GAJI BOPD

NO	URAIAN	PELAKSANA				MUTU BUKU			KET
		SEKOLAH	CADIN	DISDIK	BPKAD	KELENGKAPAN	OUTPUT	WAKTU	
1	Sosialisasi Pengajuan Nota Dinas LS Gaji					Wa.Group pengumuman, Spreadsheet rekap data pengajuan LS Gaji		Tanggal 25	
2	Pengajuan nota dinas Permohonan LS Gaji Non.PNS BOPD dari sekolah ke Cabang dinas					Nota Dinas Pengajuan LS Gaji		Tanggal 26	
3	Verifikasi nota dinas					Nota Dinas Pengajuan LS Gaji		Tanggal 27	
4	Rekap usulan LS Gaji sekolah Oleh Cabang Dinas					Draf Pengajuan LS Gaji		Tanggal 28	
5	Usulan SPP dan SPM BOPD dari cabang Dinas ke BPKAD					Hasil Cetak Hard Copy tahap ke 2		Tanggal 29 s/d 30	
6	Pelimpahan TU dan LS Gaji Non.PNS BOPD ke sekolah dari rekening Cabang Dinas					Daftar SP2D pelimpahan		Tanggal 3 s/d 6	

ALUR PENATAUSAHAAN BOS

No.	Kegiatan	Pelaksana			Mutu Baku					Ket
		Satuan Pendidikan	KCD	DISDIK PROV	Kelengkapan	Output	Renk Waktu			
							TAHAP 1	TAHAP 2	TAHAP 3	
1	Sosialisasi Juknis BOS				Bukti Kegiatan	Laporan Hasil Pelaksanaan Kegiatan	20 Feb 2022	-	-	
2	Cut Off Dapodik				1. Laptop/PC 2. Internet 3. Aplikasi Dapodik	Data Valid Jumlah Siswa	-	-	30 Agustus 2022	
3	Pelaksanaan Verifikasi Data NPH				1. PC. KTP Kepssek 2. Rekening Tabunga 3. PC. Ijin Memimpin 4. PC. Ijin Operasional 5. No. Surat Keluar NPH Sekolah.	Berkas NPH Sudah terverifikasi	10 Januari 2022	10 April 2022	10 Sept 2022	
4	Pencairan dana BOS				6. SK Salur dilaman BOS Kemendikbud	Dana Operasional	Pebruari	Mei	September	
5	Input RKAS BOS dalam Aplikasi Arkas				1. Laptop 2. Internet 3. RKAS 4. Aplikasi Arkas	RKAS Arkas yang sudah terverifikasi	04 Maret 2022	-	-	
6	Pelaporan bos secara online oleh sekolah melalui website bos kemdikbud.go.id				1. Laptop/PC 2. Internet 3. Format K7 4. Format K7a	Cetak K7a dilaman BOS Kemendikbud	05 April 2022	05 Sept 2022	05 Januari 2022	
7	Verifikasi dan Validasi RKAS Murni untuk pengesahan cabang dinas				RKAS	RKAS Yang sudah disahkan	-	13 Mei 2022	-	

LANJUTAN ALUR PENATAUSAHAAN BOS

8	Pelaporan bos ringkas secara offline yaitu K7 dan K7a oleh sekolah ke Cabang dinas				1. K7 dan K7a 2. Rekening Korang	K7 dan K7a yang sudah Terverval	10 April 2022	10 Sept 2022	10 Januari 2022	
9	Monitoring dan evaluasi Laporan Lengkap pertanggungjawaban bos sekolah				1. BKU 2. Buku Kas Tunai 3. Buku Bank 4. Buku Pajak 5. Buku Pemeriksaan dan Penutupan Kas 6. Kwitansi dan Nota Pembelanjaan 7. Serta Bukti Pendukung lainnya	Instrumen Pelaporan	15 April 2022	15 Sept 2022	15 Januari 2022	
10	Input RKAS BOS Perubahan dalam Aplikasi RKAS				RKAS Perubahan	RKAS Peruban				
11	Verifikasi dan Validasi RKAS Perubahan untuk pengesahan cabang dinas				RKAS Perubahan	RKAS Yang sudah terverval dan disahkan	-	-	20 Oktober 2022	
12	Rekapitulasi Laporan Realisasi Penggunaan Dana BOS setiap sekolah (K8)				Format K7a	Format K8	20 April 2022	20 Sept 2022	20 Januari 2022	